

Montageanleitung

OBD-Saver

BASIC



Beschreibung:

Der OBD-Saver verhindert effektiv den unerlaubten Zugriff, über die OBD-Dose, auf die im Kfz befindlichen Steuergeräte (z.B. Steuergerät der Wegfahrsperr).

Der OBD Stecker wird durch den OBD-Saver verschlossen und es ist nicht möglich ein OBD-Interface anzuschließen.

Ihr Fahrzeug wird somit optimal vor Diebstahl geschützt, da die Wegfahrsperr nicht mehr deaktiviert werden kann und somit ein Starten des Motors ohne Originalschlüssel nicht möglich ist.

Lieferumfang:

- 1x OBD-Saver Gehäuse (L46xB20xH24,5)
- 4x Codierte Schrauben
- 1x Codiertes Öffnungswerkzeug SW8
- 1x Steckschlüssel SW8
- 2x Scheibenaufkleber

Montage:

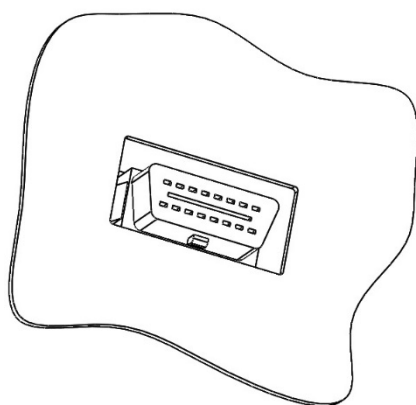

- Suchen Sie die OBD2-Schnittstelle.
- diese befindet sich meist im Fußraum der Fahrerseite
- Der OBD-Saver baut im montierten Zustand ca. **13,5mm** auf und steht somit diesen Wert über die OBD-Buchse hinaus. Bitte stellen Sie sicher, dass eventuell vorhandene Kunststoffverkleidungen nicht stören bzw. passen Sie diese entsprechend an. Bei den meisten Fahrzeugen ist die OBD-Buchse frei zugänglich und es gibt keine störenden Teile.

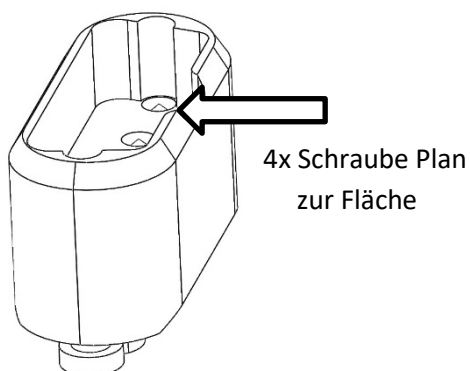

- Drehen Sie alle vier Schrauben mithilfe des Schraubendrehers heraus bis sie nicht mehr in den Freiraum ragen (wo sich später die OBD-Buchse befindet), also Plan zur Fläche sind.

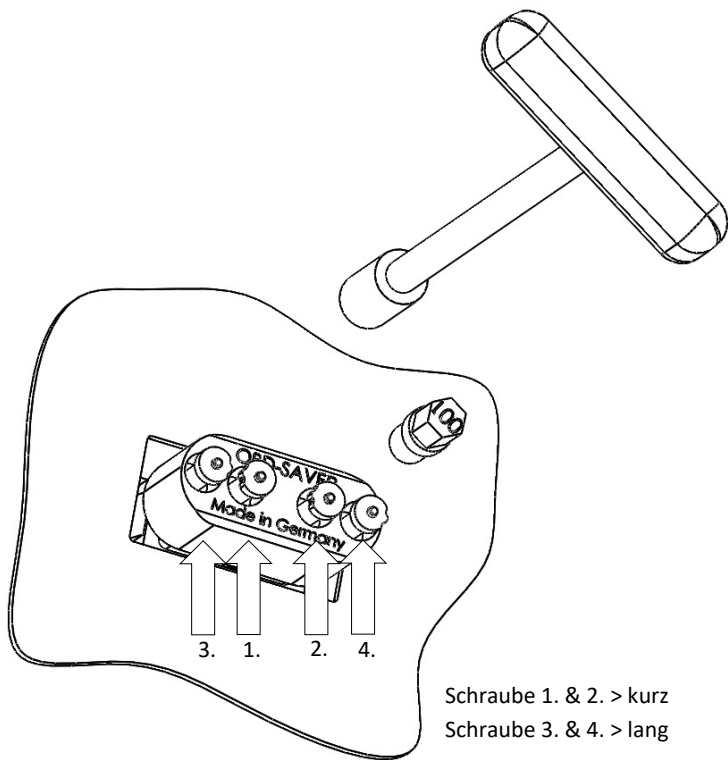

- OBD-Saver aufstecken und an die OBD-Buchse andrücken.
- Codierte Werkzeugnuss auf codierte Schraube aufstecken und nach Reihenfolge (siehe Bild) mit Steckschlüssel (Drehrichtung rechts) bis Anschlag vorsichtig festziehen.

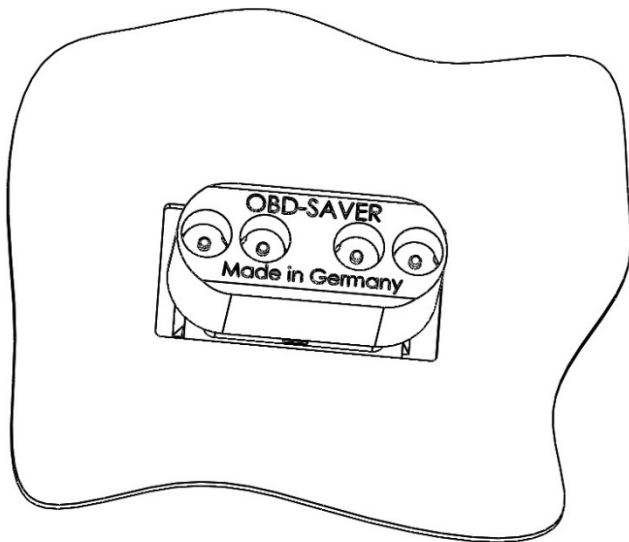

FERTIG – OBD-Saver erfolgreich montiert.